

SYSTEME DE DEMARRAGE/GENERATRICE/DETECTEUR DE POSITION DU VILEBREQUIN

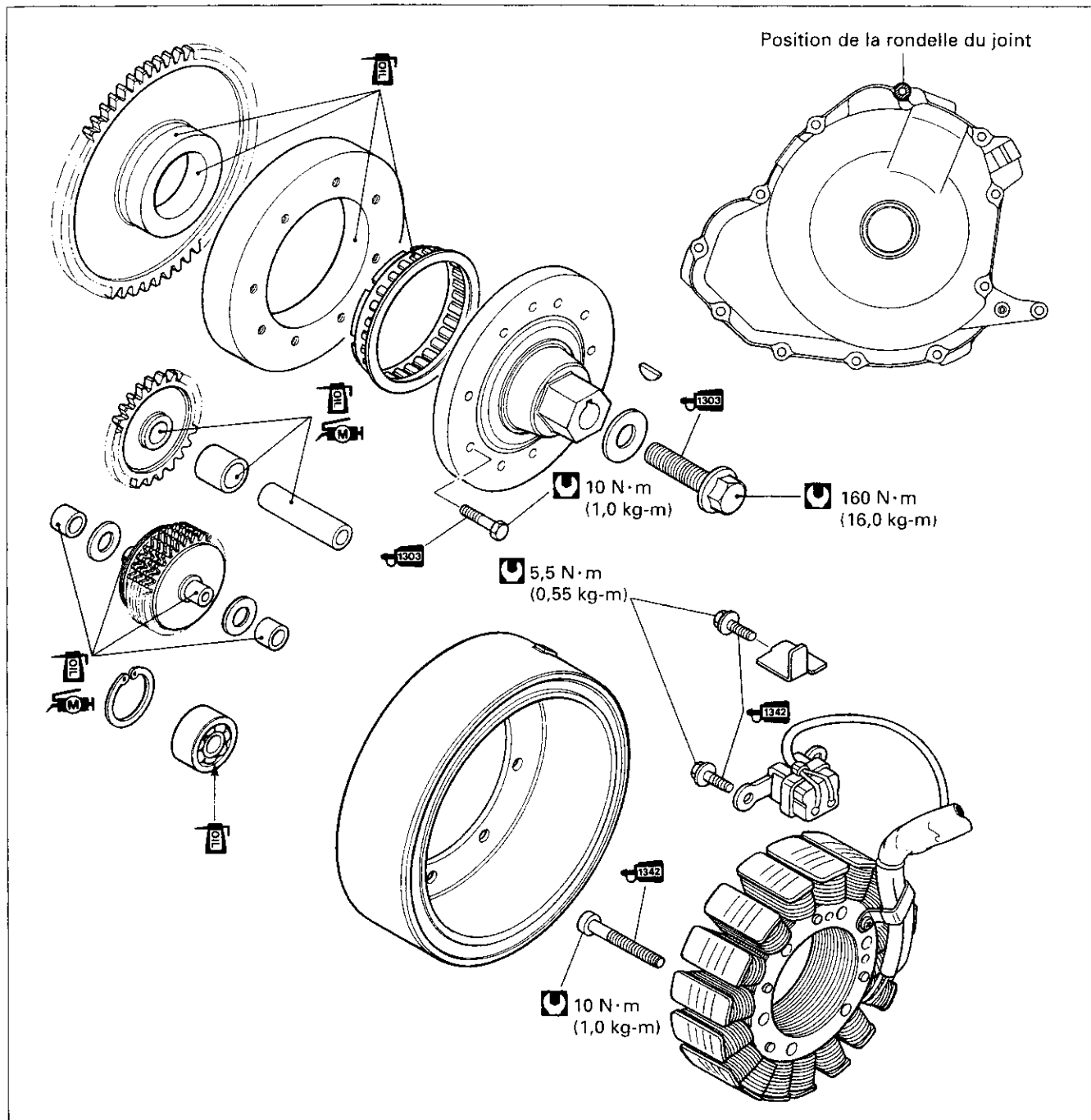

3F

TABLE DES MATIERES

DEPOSE DU LIMITEUR DE COUPLE DU DEMARREUR/DE LA GENERATRICE/DU DETECTEUR DE POSITION DU VILEBREQUIN	3F- 1
INSPECTION ET ENTRETIEN DU LIMITEUR DE COUPLE DU DEMARREUR/ DE LA GENERATRICE/DU DETECTEUR DE POSITION DU VILEBREQUIN	3F- 3
REPOSE DU LIMITEUR DE COUPLE DU DEMARREUR/DE LA GENERATRICE/DU DETECTEUR DE POSITION DU VILEBREQUIN	3F- 6
DEPOSE DU DEMARREUR	3F- 8
INSPECTEUR ET ENTRETIEN DU DEMARREUR	3F- 8
REPOSE DU DEMARREUR	3F- 8

DEPOSE DU LIMITEUR DE COUPLE DU DEMARREUR/DE LA GENERATRICE/DU DETECTEUR DE POSITION DU VILEBREQUIN

Après avoir vidangé l'huile-moteur, les pièces suivantes doivent être déposées dans l'ordre prescrit avant de déposer le limiteur de couple du démarreur, la génératrice et le détecteur de position du vilebrequin.

NOTE:

Se référer aux pages suivantes pour les détails de chaque procédure.

Vidanger:

- L'huile-moteur (Voir page 3-11.)

Déposer:

- Le couvercle du pignon moteur

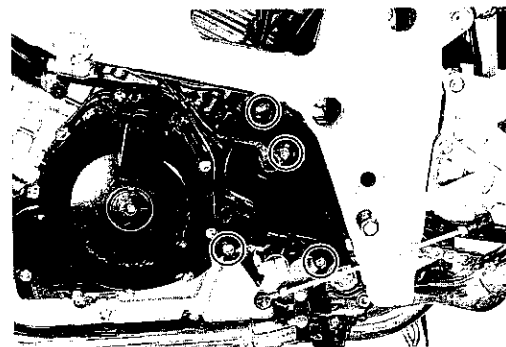

- L'ensemble de débrayage
- Le câble d'embrayage (Voir page 3-5.)

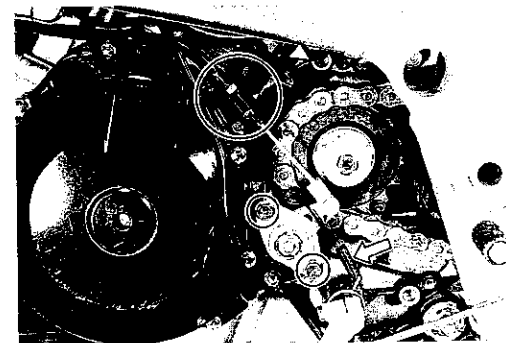

- Le conducteur de la génératrice
- Le conducteur du détecteur de position du vilebrequin (Voir page 3-9.)

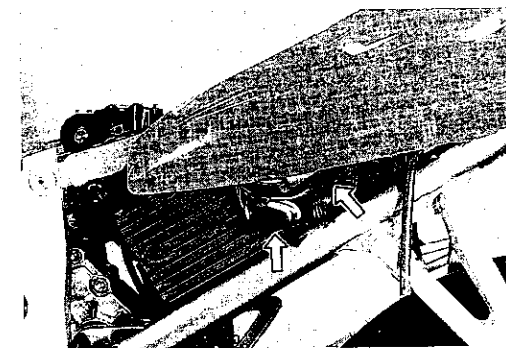

- Le couvercle de la génératrice (Voir page 3-26.)

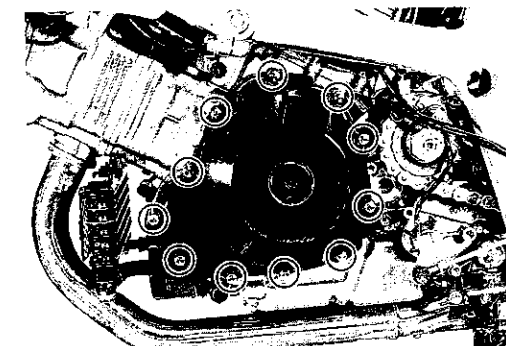

- Le goujon d'assemblage
- Le joint (Voir page 3-26.)

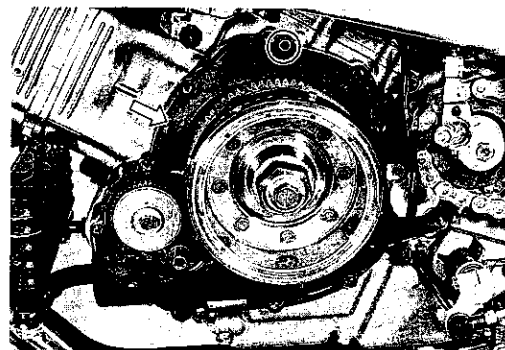

- Le limiteur de couple du démarreur (Voir page 3-26.)

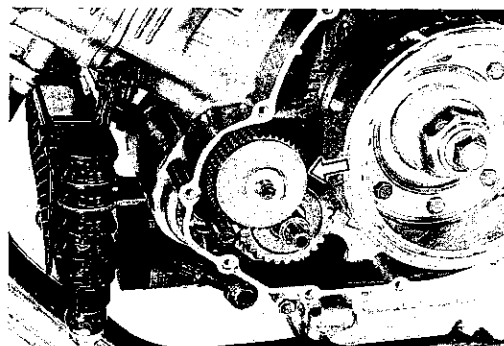

- L'engrenage intermédiaire du démarreur
- L'axe
- L'entretoise
- Les coussinets (Voir page 3-26.)

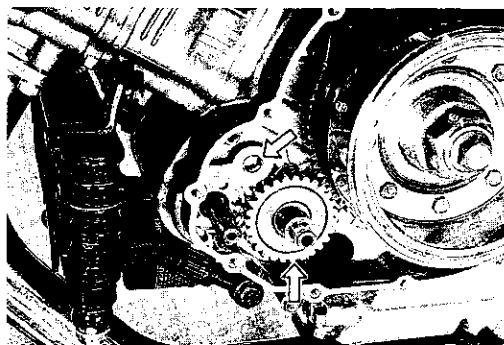

- L'ensemble rotor de la génératrice (Voir pages 3-32 et -33.)

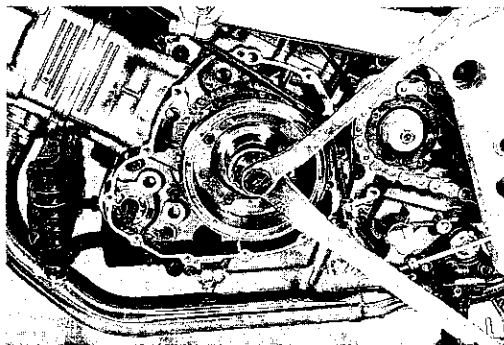

- Le pignon mené du démarreur (Voir page 3-33.)

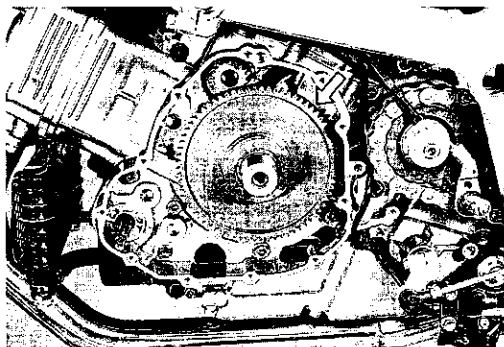

INSPECTION ET ENTRETIEN DU LIMITEUR DE COUPLE DU DEMARREUR/DE LA GENERATRICE/DU DETECTEUR DE POSITION DU VILEBREQUIN

INSPECTION DU LIMITEUR DE COUPLE DU DEMARREUR

⚠ ATTENTION

Ne pas tenter de démonter le limiteur de couple du démarreur.
Le limiteur de couple du démarreur n'est pas démontable.

- Vérifier le couple de glissement au moyen des outils spéciaux.

 09930-73110: Outil de retenue du limiteur de couple de démarreur ①

09930-73120: Douille pour le limiteur de couple de démarreur ②

Valeur nominale

Couple de glissement: 42-64 N·m (4,2-6,4 kg·m)

- Poser le limiteur de couple du démarreur sur les outils spéciaux et bloquer dans un étau comme indiqué sur l'illustration.
- Si le couple de glissement n'est pas conforme aux spécifications, remplacer le limiteur de couple du démarreur par un neuf.

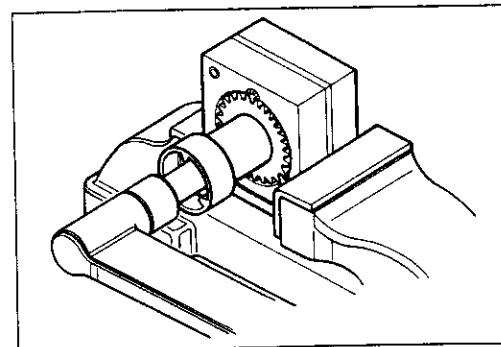
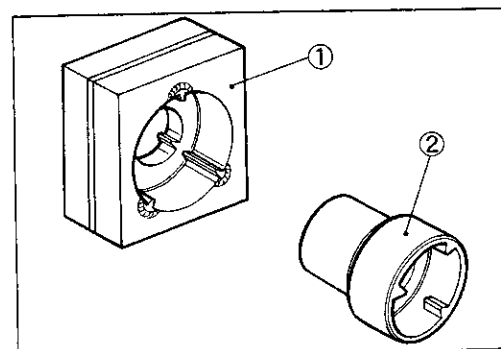

INSPECTION DU COUSSINET DE L'AXE DU LIMITEUR DE COUPLE DU DEMARREUR

- Inspecter les coussinets pour usure et détérioration. En cas d'anomalie quelconque, remplacer les coussinets par des neufs.

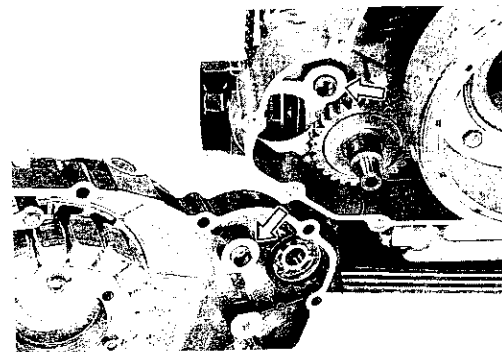

INSPECTION DU ROULEMENT D'AXE DU DEMARREUR

- Inspecter le roulement pour bruit anormal et s'assurer qu'il tourne régulièrement. En cas d'anomalie quelconque, remplacer le roulement par un neuf au moyen de l'outil spécial.

 09900-06108: Pinces pour anneau élastique

⚠ ATTENTION

Après avoir remonté le circlip, s'assurer qu'il repose bien sur la rainure et qu'il est bien fixé.

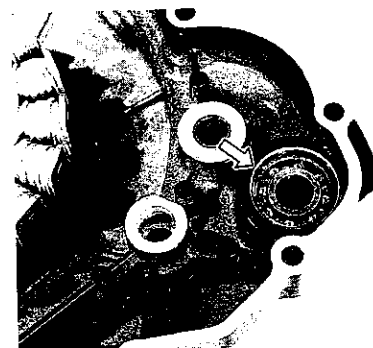

INSPECTION DU STATOR DE LA GENERATRICE ET DU DETECTEUR DE POSITION DU VILEBREQUIN

Se référer aux pages 7-9, 7-24 et -25.

ENTRETIEN DU STATOR DE LA GENERATRICE ET DU DETECTEUR DE POSITION DU VILEBREQUIN

Lors du remplacement du stator de la génératrice ou du détecteur de position du vilebrequin, enduire de produit THREAD LOCK "1342" les boulons d'assemblage ① et le boulon de blocage ② du stator de la génératrice, le boulon d'assemblage du détecteur de position du vilebrequin ③ et resserrer ces boulons au couple de serrage spécifié.

 99000-32050: THREAD LOCK "1342"

-  Boulon d'assemblage de génératrice ①: 10 N·m (1,0 kg·m)
- Boulon de blocage de génératrice ②: 5,5 N·m (0,55 kg·m)
- Boulon d'assemblage de détecteur de position du vilebrequin ③: 5,5 N·m (0,55 kg·m)

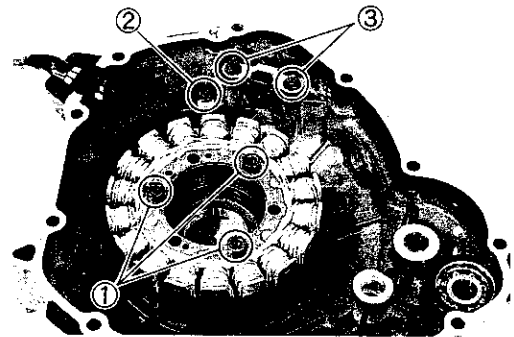

INSPECTION DU ROCHET DE DEMARRAGE

Reposer l'engrenage mené du démarreur sur le rochet de démarrage et tourner l'engrenage mené du démarreur à la main pour s'assurer que le rochet de démarrage tourne bien. L'engrenage ne doit tourner que dans un sens. Si une résistance importante est ressentie à la rotation, inspecter le rochet de démarrage pour détérioration ou inspecter la surface de contact du rochet de démarrage sur l'engrenage mené du démarreur pour usure ou détérioration. Si ces pièces sont détériorées, les remplacer par des neuves.

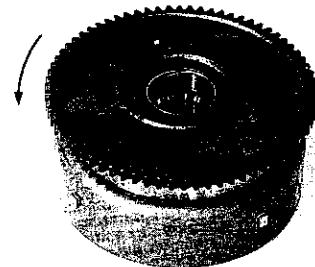

INSPECTION DU ROULEMENT DE L'ENGRENAGE MENE DU DEMARREUR

Inspecter le roulement de l'engrenage mené du démarreur pour toute trace de détérioration.

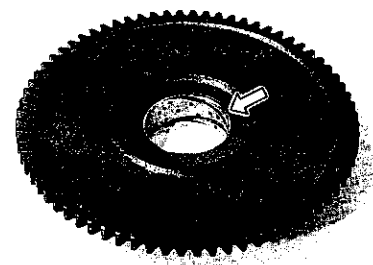

ENTRETIEN DU ROCHET DE DEMARRAGE

- Enlever les boulons de retenue du rochet de démarrage.
- Déposer l'embrayage à roue libre ④, son guide ⑤ et le logement du rochet de démarrage ⑥ du rotor de la génératrice ⑦.

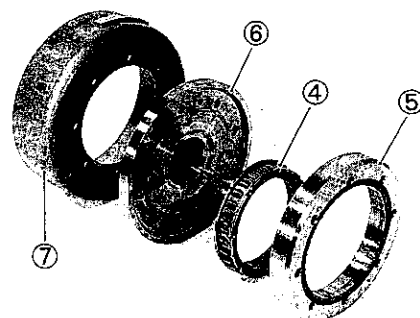
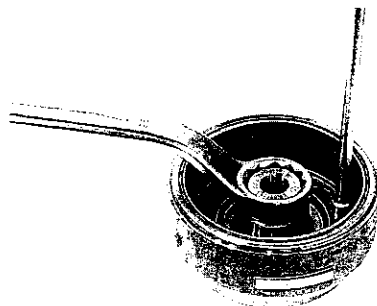

- Lors de la pose de l'embrayage à roue libre ② sur le guide ①, position la face de bride A de l'embrayage à roue libre du côté logement du rochet de démarrage ③.

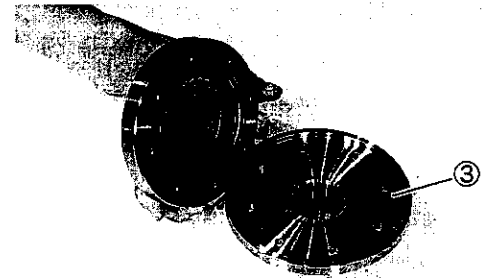
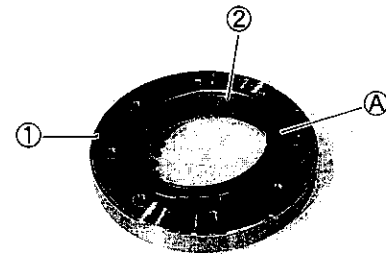

- Lors de la pose du logement du rochet de démarrage ③ sur le rotor de la génératrice, aligner le trou B du logement du rochet de démarrage sur le bossage C du rotor de la génératrice.

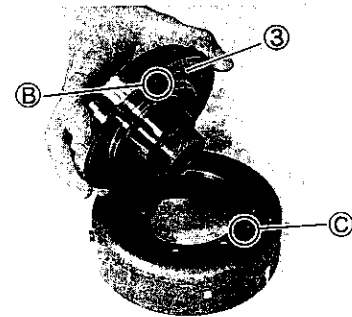

- Enduire de produit THREAD LOCK SUPER "1303" les boulons et les resserrer au couple de serrage spécifié.

 99000-32030: THREAD LOCK SUPER "1303"

 Boulon de rochet de démarrage: 10 N·m (1,0 kg-m)

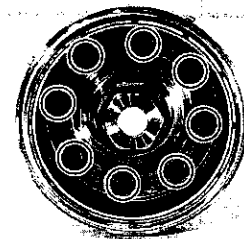

REPOSE DU LIMITEUR DE COUPLE DU DEMARREUR/DE LA GENERATRICE/DU DETECTEUR DE POSITION DU VILEBREQUIN

Pour la repose, procéder dans l'ordre inverse de la dépose.

NOTE:

Se référer aux pages suivantes pour les détails de chaque procédure.

Reposer:

- L'engrenage mené du démarreur
- L'ensemble rotor de la génératrice (Voir pages 3-45 et -46.)

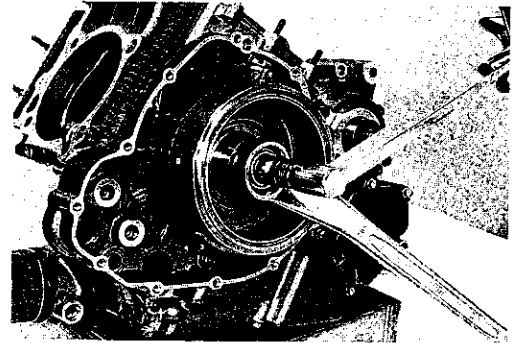

- L'engrenage intermédiaire du démarreur
- L'axe
- L'entretoise (Voir page 3-56.)

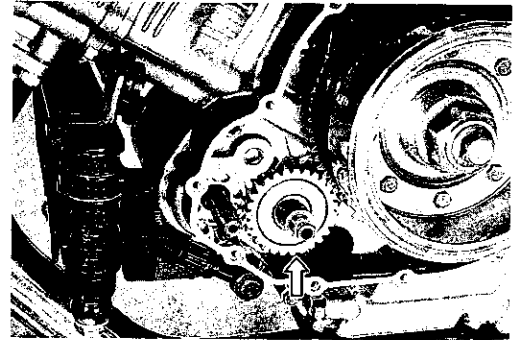

- Les coussinets (Voir page 3-56.)

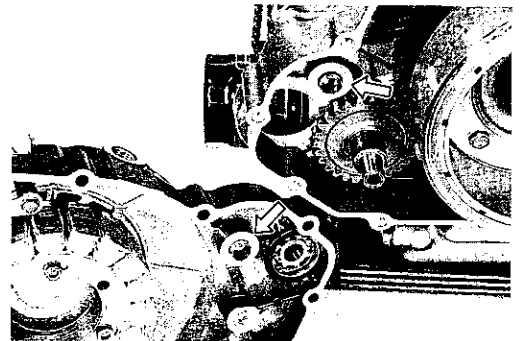

- Le limiteur de couple du démarreur (Voir page 3-56.)

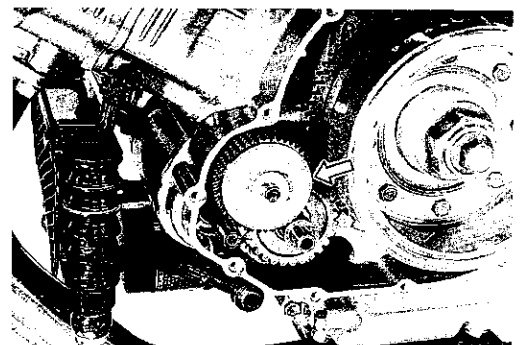

3F-7 MOTEUR

- Le joint
- Le goujon d'assemblage (Voir page 3-56.)

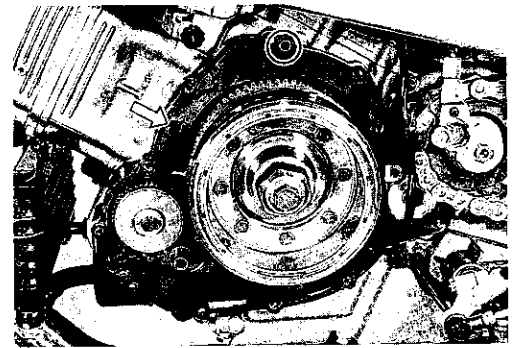

- Le couvercle de la génératrice (Voir page 3-57.)

NOTE:

Se référer à la page 8-20 pour l'installation des fils.

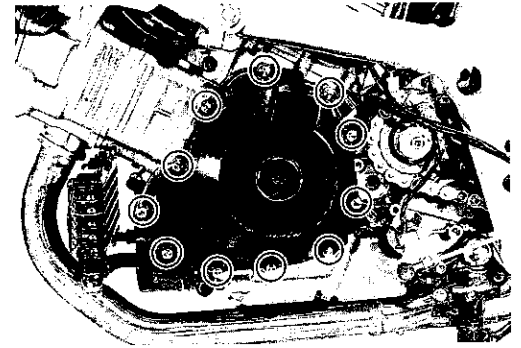

- L'ensemble de débrayage (Voir pages 3-15 et -16.)

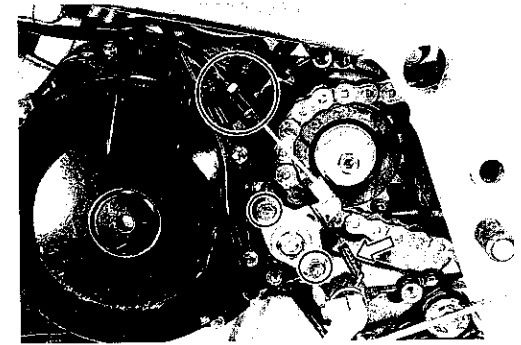

- Le couvercle du pignon moteur

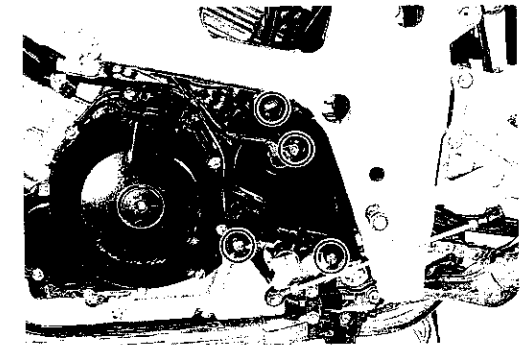

Ajuster ce qui suit aux spécifications.

	Page
* Huile-moteur	2-11
* Jeu du levier d'embrayage	2-14

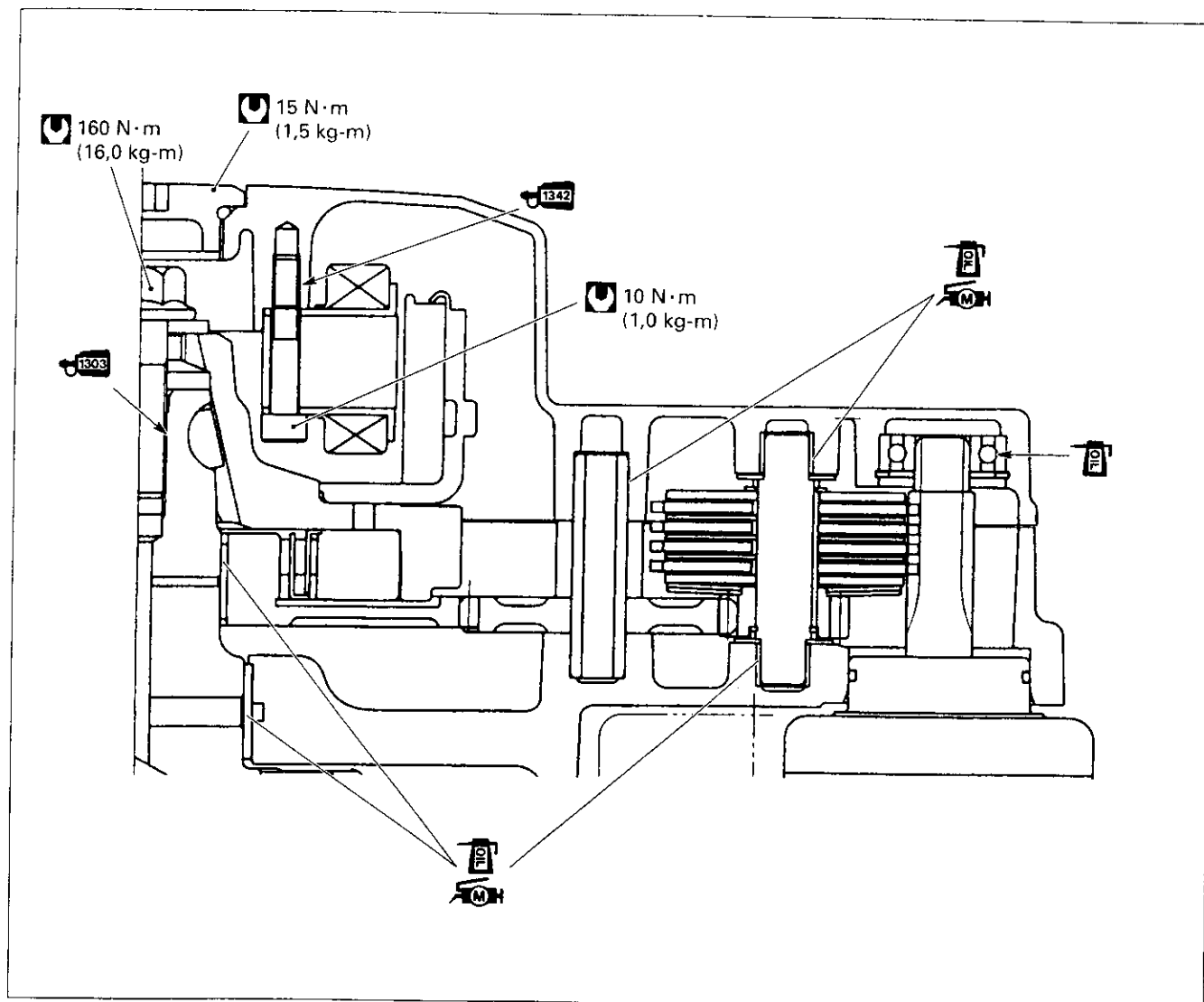

DEPOSE DU DEMARREUR

- Déconnecter le conducteur du démarreur et déposer le démarreur après avoir enlevé les boulons de fixation.

INSPECTION ET ENTRETIEN DU DEMARREUR

Se référer aux pages 8-13, -14 et -15.

REPOSE DU DEMARREUR

- Reposer le démarreur avec deux boulons.

NOTE:

- * Assujettir la bride ① au boulon comme indiqué.
- * Enduire de produit SUZUKI SUPER GREASE "A" le joint torique du démarreur.

 99000-25010: SUZUKI SUPER GREASE "A"

⚠ ATTENTION

Utiliser un joint torique neuf pour éviter toute fuite d'huile.

