

# TL1000RK1 (MODELE '01)

## TABLE DES MATIERES

<b>CARACTERISTIQUES TECHNIQUES .....</b>	<b>10- 2</b>
<b>DONNEES DE SERVICE .....</b>	<b>10- 4</b>
<b>EMBRAYAGE .....</b>	<b>10-13</b>
<b>CHEMIN DE FLEXIBLES DE FREIN AVANT .....</b>	<b>10-14</b>
<b>RENIFLARD DU CARTER .....</b>	<b>10-15</b>

## CARACTERISTIQUES TECHNIQUES

### DIMENSIONS ET POIDS A VIDE

Longueur hors-tout.....	2 100 mm.....	E-02, 03, 04, 24, 25, 28, 33, 34
	2 145 mm.....	E-18, 22
Largeur hors-tout .....	740 mm	
Hauteur hors-tout .....	1 120 mm	
Empattement.....	1 395 mm	
Garde au sol .....	120 mm	
Hauteur de la selle .....	825 mm	
Poids à vide.....	197 kg	

### MOTEUR

Type .....	Moteur à quatre temps, à refroidissement par eau, double ACT, bicylindre en V à 90°
Nombre de cylindres .....	2
Alésage .....	98,0 mm
Course .....	66,0 mm
Cylindrée .....	996 cm <sup>3</sup>
Taux de compression .....	11,7 : 1
Système de carburant.....	Injection de carburant
Filtre à air.....	Élément en étoffe nappée
Système de démarrage.....	Démarrateur électrique
Système de lubrification.....	A carter humide
Régime de ralenti.....	1 200 ± 50 tr/min..... E-18
	1 200 ± 100 tr/min..... Auters modèles

### TRAIN MOTEUR

Embrayage.....	Multidisque en bain d'huile
Transmission .....	6 vitesses en prise constante
Disposition des vitesses.....	1 en bas, 5 en haut
Réduction primaire.....	1,838 (57/31)
Rapports de transmission 1ère.....	2,666 (32/12)
2ème.....	1,933 (29/15)
3ème.....	1,500 (27/18)
4ème.....	1,227 (27/22)
5ème.....	1,086 (25/23)
6ème.....	1,000 (24/24)
Réduction finale .....	2,294 (39/17)
Chaîne d'entraînement.....	RK50 GSVZ <sub>1</sub> , 104 maillons

**CADRE**

Suspension avant.....	Suspension télescopique inversée, à ressort hélicoïdal, amortissement à l'huile, à réglage de la prétension du ressort, 12 positions de réglage d'amortissement à course de compression, 12 positions de réglage d'amortissement à course de rebond.
Suspension arrière.....	Suspension à bras oscillant, à ressort hélicoïdal, à amortisseur rotatif, à réglage de la prétension du ressort, 26 positions de réglage d'amortissement à course de compression, 26 positions de réglage d'amortissement à course de rebond.
Course de la fourche avant.....	115 mm
Course de la roue arrière.....	125 mm
Chasse positive.....	23° 00'
Déport de chasse.....	90 mm
Angle de braquage.....	30° (droite et gauche)
Rayon de braquage.....	3,1 m
Frein avant.....	A disque, double
Frein arrière.....	A disque
Dimensions du pneu avant.....	120/70 ZR17 (58W), tubeless
Dimensions du pneu arrière.....	190/50 ZR17 (73W), tubeless

**SYSTEME ELECTRIQUE**

Type d'allumage.....	Allumage électronique (transistorisé)
Calage de l'allumage.....	3° Avant PMH à 1 200 tr/min
Bougie d'allumage.....	NGK: CR9EK ou DENSO: U27ETR
Batterie.....	12V 36,0 kC (10 Ah)/10HR
Alternateur.....	Alternateur triphasé
Fusibles principal.....	30A
Fusibles.....	15/15/10/15/10A
Phare.....	12V 60/55W x 2 ..... E-02, 03, 24, 28, 33 12V 55W + 12V 55W ..... Autres modèles
Feu de position.....	12V 5W ..... Sauf pour E-03, 24, 28, 33
Feu stop/feu arrière.....	12V 21/5W x 2
Feu d'éclairage de la plaque d'immatriculation ...	12V 5W
Feu-indicateur de direction.....	12V 21W
Eclairage du compteur de vitesse/tachymètre ....	12V 1,7W x 2
Témoin de température de liquide de refroidissement/pression d'huile.....	LED
Témoin de niveau de carburant.....	12V 1,7W
Témoin de l'indicateur de direction.....	12V 1,7W
Témoin du point mort.....	12V 1,7W
Témoin de feu-route.....	12V 1,7W

**CAPACITES**

Réservoir de carburant.....	17 L .....Comprise E-33
Huile-moteur, vidange.....	3 100 ml
changement du filtre.....	3 300 ml
révision.....	3 600 ml
Huile pour fourche avant (chaque montant).....	485 ml
Liquide de refroidissement, avec réserve.....	2,3 L

**DONNEES DE SERVICE****SOUPAPE + GUIDE**

Unité: mm

ITEM	VALEUR NOMINALE		LIMITE
Diamètre de soupape	ADM.	40	—
	ECHAP.	33	—
Jeu des poussoirs (à froid)	ADM.	0,10 – 0,20	—
	ECHAP.	0,20 – 0,30	—
Jeu entre guide et tige de soupape	ADM.	0,010 – 0,037	—
	ECHAP.	0,030 – 0,057	—
Gauchissement de tige de soupape	ADM. & ECHAP.	—	0,35
Diamètre intérieur de guide de soupape	ADM. & ECHAP.	5,500 – 5,512	—
Diamètre extérieur de tige de soupape	ADM.	5,475 – 5,490	—
	ECHAP.	5,455 – 5,470	—
Ovalisation de tige de soupape	ADM. & ECHAP.	0,05	—
Epaisseur de tête de soupape	ADM. & ECHAP.	—	0,5
Largeur de siège de soupape	ADM. & ECHAP.	0,9 – 1,1	—
Ovalisation radiale de tête de soupape	ADM. & ECHAP.	—	0,03
Hauteur libre du ressort de soupape (ADM. & ECHAP.)	INTERNE	—	39,9
	EXTERNE	—	43,2
Tension du ressort de soupape (ADM. & ECHAP.)	INTERNE	9,2 kgf à 33,1 mm de longueur	—
	EXTERNE	16,7 kgf à 36,6 mm de longueur	—

**ARBRE A CAMES + CULASSE**

Unité: mm

ITEM	VALEUR NOMINALE		LIMITE
Hauteur de came	ADM.	38,480 – 38,548	38,18
	ECHAP.	36,380 – 36,448	36,08
Jeu d'huile du tourillon d'arbre à cames	ADM. & ECHAP.	0,019 – 0,053	0,150
Diamètre intérieur de support de tourillon d'arbre à cames	ADM. & ECHAP.	22,012 – 22,025	—
Diamètre extérieur de tourillon d'arbre à cames	ADM. & ECHAP.	21,972 – 21,993	—
Gauchissement d'arbre à cames	ADM. & ECHAP.	—	0,10
Jeu de butée de pignon/engrenage intermédiaire de commande par came N°2	0,15 – 0,29		—
Déformation de culasse	—		0,05

**CYLINDRE + PISTON + SEGMENT DE PISTON**

Unité: mm

ITEM	VALEUR NOMINALE		LIMITE
Pression de compression (Décompression automatique fonctionnant)	1 000 – 1 400 kPa (10 – 14 kgf/cm <sup>2</sup> )		700 kPa (7 kgf/cm <sup>2</sup> )
Pression différentielle de compression	—		200 kPa (2 kgf/cm <sup>2</sup> )
Jeu piston/cylindre	0,015 – 0,025		0,12
Alésage de cylindre	98,000 – 98,015		Entailles ou rayures
Diamètre de piston	97,980 – 97,995 Mesuré à 10 mm de l'extrémité de la jupe		97,880
Déformation de cylindre	—		0,05
Ouverture de segment de piston	1er	Environ 8,8	7,0
	2ème	Environ 10,1	8,1
Coupure de segment de piston	1st	0,15 – 0,35	0,5
	2ème RN	0,30 – 0,45	0,7
Jeu segment de piston/gorge	1er	—	0,18
	2ème	—	0,15
Largeur de gorge de segment de piston	1er	0,93 – 0,95	—
		1,55 – 1,57	—
	2ème	1,01 – 1,03	—
	Segment racleur	2,51 – 2,53	—
Epaisseur de segment de piston	1er	0,86 – 0,91	—
		1,38 – 1,40	—
	2ème	0,97 – 0,99	—
Diamètre intérieur d'alésage de piston	22,002 – 22,008		22,030
Diamètre extérieur d'axe de piston	21,992 – 22,000		21,980

**BIELLE + VILEBREQUIN**

Unité: mm

ITEM	VALEUR NOMINALE		LIMITE
Diamètre intérieur de pied de bielle	22,010 – 22,018		22,040
Jeu latéral de tête de bielle	0,17 – 0,32		0,50
Largeur de tête de bielle	21,95 – 22,00		—
Largeur de maneton	44,17 – 44,22		—
Jeu d'huile de tête de bielle	0,040 – 0,064		0,080
Diamètre externe de maneton	44,976 – 45,000		—
Jeu d'huile de tourillon du vilebrequin	0,010 – 0,037		0,080
Diamètre externe de tourillon du vilebrequin	47,985 – 48,000		—
Jeu de poussée du vilebrequin	0,050 – 0,110		—
Epaisseur de palier de butée de vilebrequin	1,925 – 2,175		—

**POMPE A HUILE**

ITEM	VALEUR NOMINALE	LIMITE
Rapport de réduction de pompe à huile	1,301 (57/31 × 29/41)	—
Pression d'huile (à 60°C)	Plus de 300 kPa (3,0 kgf/cm <sup>2</sup> ) Moins de 600 kPa (6,0 kgf/cm <sup>2</sup> ) à 3 000 tr/min	—

**EMBRAYAGE**

Unité: mm

ITEM	VALEUR NOMINALE	LIMITE
Epaisseur de plateau menant	2,92 – 3,08	—
Largeur de griffe de plateau menant	13,7 – 13,8	12,9
Déformation de plateau mené	—	0,10
Hauteur libre de ressort d'embrayage	—	22,4
Alésage de maître-cylindre d'embrayage	14,000 – 14,043	—
Diamètre de piston de maître-cylindre d'embrayage	13,957 – 13,984	—
Alésage de cylindre de débrayage	33,600 – 33,662	—
Diamètre de piston de cylindre de débrayage	33,550 – 33,575	—

**THERMOSTAT + RADIATEUR + VENTILATEUR**

ITEM	VALEUR NOMINALE	LIMITE	
Température d'ouverture de soupape de thermostat	Environ 82°C	—	
Levée de soupape de thermostat	Plus de 8 mm à 95°C	—	
Pression d'ouverture de soupape de bouchon de radiateur	110 ± 15 kPa (1,1 ± 0,15 kgf/cm <sup>2</sup> )	—	
Température de déclenchement du thermo-rupteur du ventilateur de refroidissement	OFF→ON	Environ 105°C	—
	ON→OFF	Environ 100°C	—
Résistance de détecteur de température de liquide de refroidissement du moteur	20°C	Environ 2,45 kΩ	—
	50°C	Environ 0,811 kΩ	—
	80°C	Environ 0,318 kΩ	—
	110°C	Environ 0,142 kΩ	—
	130°C	Environ 0,088 kΩ	—

**BOITE DE VITESSES + CHAINE D'ENTRAINEMENT** Unité: mm (A l'exception du rapport)

ITEM		VALEUR NOMINALE	LIMITE
Rapport de réduction primaire		1,838 (57/31)	—
Rapport de réduction finale		2,294 (39/17)	—
Démultiplication	1ère	2,666 (32/12)	—
	2ème	1,933 (29/15)	—
	3ème	1,500 (27/18)	—
	4ème	1,227 (27/22)	—
	5ème	1,086 (25/23)	—
	6ème	1,000 (24/24)	—
Jeu fourchette de changement de vitesses/gorge		0,1 – 0,3	0,50
Largeur de gorge de fourchette de changement de vitesses		5,0 – 5,1	—
Epaisseur de fourchette de changement de vitesses		4,8 – 4,9	—
Chaîne d'entraînement	Type	RK50GSVZ1	—
	Nombre de maillons	104 maillons, SANS FIN	—
	Longueur 20 pas	—	319,4
Flèche de chaîne d'entraînement		25 – 35	—
Hauteur de levier de changement de vitesses		65	—

**INJECTEUR + POMPE A CARBURANT + REGULATEUR DE PRESSION DE CARBURANT**

ITEM	SPECIFICATION	NOTE
Résistance d'injecteur	10 – 16 $\Omega$ à 20°C	
Débit de refoulement de pompe à carburant	Environ 1 L par minute à 3,3 kgf/cm <sup>2</sup> (330 kPa)	
Pression de tarage de régulateur de pression de carburant	Environ 3,3 kgf/cm <sup>2</sup> (330 kPa)	

**FI-DETECTEURS + SOUPAPE REGULATRICE D'AIR D'ADMISSION**

ITEM	SPECIFICATION	NOTE
Résistance de CMPS	0,9 – 1,7 k $\Omega$	
Tension de crête de CMPS	Plus de 0,8 V	
Résistance de CKPS	184 – 276 $\Omega$	
Tension de crête de CKPS	Plus de 4 V	
Tension d'entrée de IAPS	4,5 – 5,5 V	
Tension de sortie de IAPS	Environ 2,7 V au ralenti	
Tension d'entrée de TPS	4,5 – 5,5 V	
Résistance de TPS	(fermé)	Environ 1,2 k $\Omega$
	(ouvert)	Environ 4,4 k $\Omega$
Tension de sortie de TPS	(fermé)	Environ 1,1 V
	(ouvert)	Environ 4,2 V
Tension d'entrée de ECTS	4,5 – 5,5 V	
Résistance de ECTS	2,3 – 2,6 k $\Omega$ à 20°C	
Tension d'entrée de IATS	4,5 – 5,5 V	
Résistance de IATS	2,2 – 2,7 k $\Omega$ à 20°C	
Tension d'entrée de APS	4,5 – 5,5 V	
Tension de sortie de APS	Environ 3,6 V à 760 mmHg (100 kPa)	
Résistance de TOS	60 – 64 k $\Omega$	
Tension de TOS	Environ 2,5 V	
Tension de GPS	Plus de 0,6 V (de 1ère à 6ème)	
Tension d'injecteur	Tension de batterie	
Tension de crête primaire de bobine d'allumage	Plus de 180 V (au lancement)	
Résistance de VCSV	36 – 44 $\Omega$	
Vitesse de déclenchement de soupape régulatrice d'air d'admission	Vitesse d'ouverture	Plus de 2 600 tr/min
	Vitesse de fermeture	Moins de 2 400 tr/min

**PORTE-PAPILLON**

ITEM	SPECIFICATION	
	E-18	Autres modèles
Vitesse de ralenti accéléré	2 000 tr/min	←
Vitesse de ralenti	1 200 $\pm$ 50 tr/min	1 200 $\pm$ 100 tr/min
Jeu de câble d'accélérateur	2,0 – 4,0 mm	←



## SYSTEME ELECTRIQUE

Unité: mm

ITEM		SPECIFICATION		NOTE
Avance à l'allumage		0,1° Avant PMH à 1 200 tr/min		E-03, 28, 33
		3° Avant PMH à 1 200 tr/min		Autres modèles
Ordre d'allumage		1-2		
Bougie		Type	NGK: CR9EK	
			Denso: U27ETR	
		Ecartement des électrodes	0,6 – 0,7 mm	
Performance d'allumage		Plus de 8 à 1 atm.		
Résistance de détecteur de position de vilebrequin		184 – 276 $\Omega$		Bl – G
Résistance de bobine d'allumage		Primaire	3 – 5 $\Omega$	Borne $\oplus$ – Borne $\ominus$
		Secondaire	20 – 28 k $\Omega$	Borne $\oplus$ – Capuchon de bougie
Tension de crête de détecteur de position de vilebrequin		Plus de 4,0 V		
Tension de crête primaire de bobine d'allumage		Plus de 180 V		
Résistance de bobine de génératrice		0,1 – 1,0 $\Omega$		Y – Y
Puissance max. de génératrice		Environ 380 W à 5 000 tr/min		
Tension à vide de génératrice (moteur froid)		Plus de 70V (CA) à 5 000 tr/min		
Tension régulée		13,5 – 15,0 V à 5 000 tr/min		
Résistance de relais de démarreur		3 – 6 $\Omega$		
Batterie	Désignation de type	YT12A-BS		
	Capacité	12V 36 kC (10 Ah)/10 HR		
Fusible	Phare	HI	15A	
		LO	15A	
	Indicateur de direction	15A		
	Allumage	10A		
	Relais de pompe à carburant	10A		
	Principal	30A		

## CONSOMMATION EN WATT

Unité: W

ITEM		SPECIFICATIONS		
		E-03, 24, 28, 33	E-02	Autres modèles
Phare	HI	60 x 2	←	55
	LO	55 x 2	←	55
Feu de position			5	←
Feu stop/arrière		21/5 x 2	←	←
Feu indicateur de direction		21 x 4	←	←
Eclairage de compteur de vitesse/ tachymètre		1,7 x 2	←	←
Témoin de feu indicateur de direc- tion		1,7	←	←
Témoin de feu-route		1,7	←	←
Témoin de point mort		1,7	←	←
Témoin d'indicateur de niveau de carburant		1,7	←	←
Eclairage de plaque d'immatricula- tion		5	←	←

## FREINS + ROUES

Unité: mm

ITEM		VALEUR NOMINALE		LIMITE	
Hauteur de pédale de frein arrière		65		—	
Epaisseur de disque de frein		Avant	5,0 ± 0,2	4,5	
		Arrière	5,0 ± 0,2	4,5	
Ovalisation de disque de frein (avant et arrière)		—		0,30	
Alésage de maître-cylindre		Avant	15,870 – 15,913	—	
		Arrière	12,700 – 12,743	—	
Diamètre de piston de maître-cylin- dre		Avant	15,827 – 15,854	—	
		Arrière	12,657 – 12,684	—	
Alésage de cylindre d'étrier de frein		Primaire	Avant	24,000 – 24,076	—
			Arrière	38,180 – 38,256	—
		Secondaire	Avant	27,000 – 27,076	—
Diamètre de piston d'étrier de frein		Primaire	Avant	23,925 – 23,975	—
			Arrière	38,098 – 38,148	—
		Secondaire	Avant	26,920 – 26,970	—
Gauchissement de jante de roue (Avant et arrière)		Axial	—	2,0	
		Radial	—	2,0	
Gauchissement d'arbre de roue		Avant	—	0,25	
		Arrière	—	0,25	
Dimensions des jantes de roue		Avant	17 x MT 3,50	—	
		Arrière	17 x MT 6,00	—	
Dimensions des pneus		Avant	120/70 ZR17 (58W)	—	
		Arrière	190/50 ZR17 (73W)	—	
Profondeur de bande de roulement		Avant	—	1,6	
		Arrière	—	2,0	

**SUSPENSION**

Unité: mm

ITEM	VALEUR NOMINALE		LIMITE
Course de fourche avant	115		—
Hauteur libre de ressort de fourche avant	252,7		247
Niveau d'huile dans la fourche avant	93		—
Dispositif de réglage de ressort de fourche avant	6ème cran à partir du cran supérieur		—
Dispositif de réglage de force d'amortissement de fourche avant	Rebond	6 déclics à partir de la position la plus dure	—
	Compression	5 déclics à partir de la position la plus dure	—
Longueur de ressort de suspension arrière	159		—
Dispositif de réglage de force d'amortissement de l'amortisseur rotatif de suspension arrière	Rebond	Marque au poinçon (environ 15 déclics à partir de la position la plus dure)	—
	Compression	Marque au poinçon (environ 15 déclics à partir de la position la plus dure)	—
Course de roue arrière	125		—
Ovalisation d'axe de pivot de bras oscillant	—		0,3

**PRESSIION DE GONFLAGE DES PNEUS**

GONFLAGE A FROID	SOLO		AVEC PASSAGER	
	kPa	kgf/cm <sup>2</sup>	kPa	kgf/cm <sup>2</sup>
AVANT	250	2,50	250	2,50
ARRIERE	250	2,50	290	2,90

**CARBURANT + HUILE + LIQUIDE DE REFROIDISSEMENT DU MOTEUR**

ITEM	SPECIFICATION		NOTE
Type de carburant	Utiliser uniquement de l'essence exempte de plomb ayant un indice d'octane d'au moins 90 (R/2 + M/2). Il est également possible d'utiliser de l'essence contenant de l'éther au butyl tertiaire méthylique contenant moins de 10% d'éthanol ou moins de 5% de méthanol en ajoutant les cosolvants ou un inhibiteur de corrosion appropriés.		E-03, 28, 33
	L'essence utilisée aura un indice d'octane de 95 ou plus. Il est recommandé d'utiliser de l'essence exempte de plomb.		Pour les autres modèles
Réservoir de carburant	17 L		
Type d'huile-moteur	SAE 10W-40, API SF ou SG		
Capacité du carter d'huile-moteur	Vidange	3 100 ml	
	Changement de filtre	3 300 ml	
	Révision	3 600 ml	
Type d'huile de fourche avant	Huile pour fourche L01		
Capacité d'huile de fourche avant (chaque montant)	485 ml		
Type de fluide de frein	DOT 4		
Type de liquide de refroidissement du moteur	Utiliser un antigel/liquide de refroidissement compatible avec les radiateurs en aluminium, mélangé avec de l'eau distillée seulement à 50 : 50.		
Liquide de refroidissement du moteur avec réserve	2 300 ml		

# EMBRAYAGE

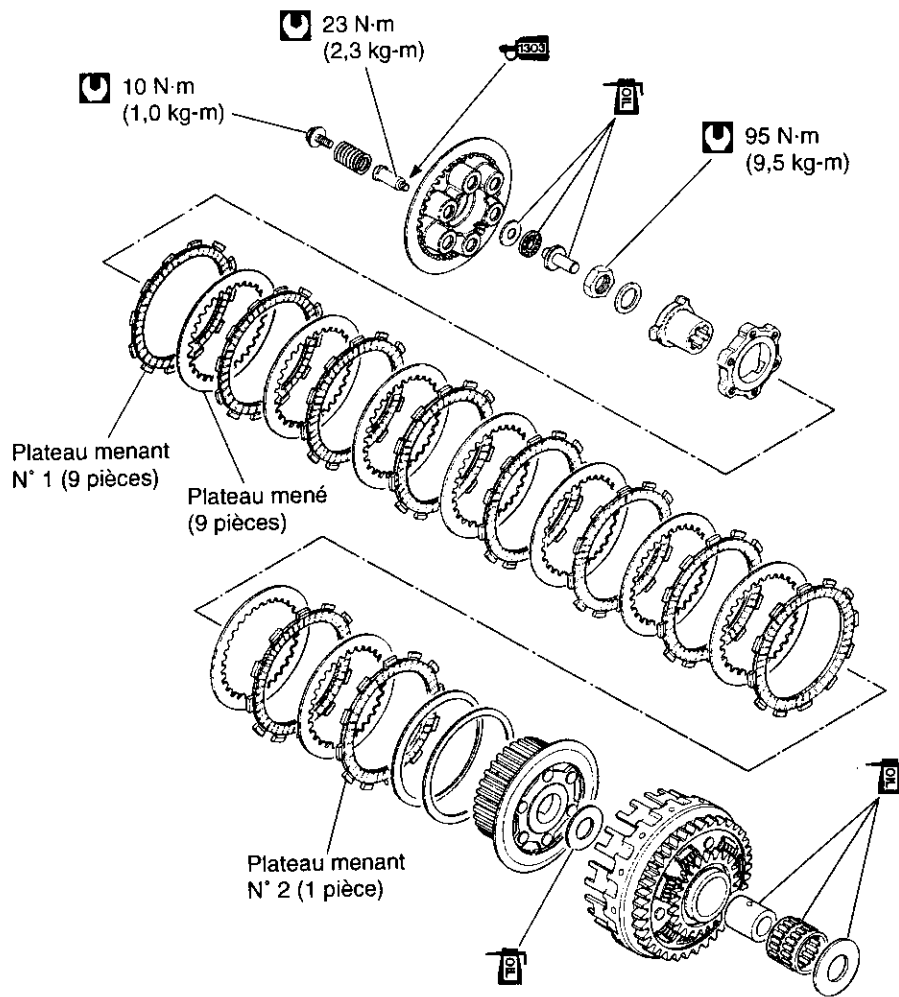

# CHEMIN DE FLEXIBLES DE FREIN AVANT

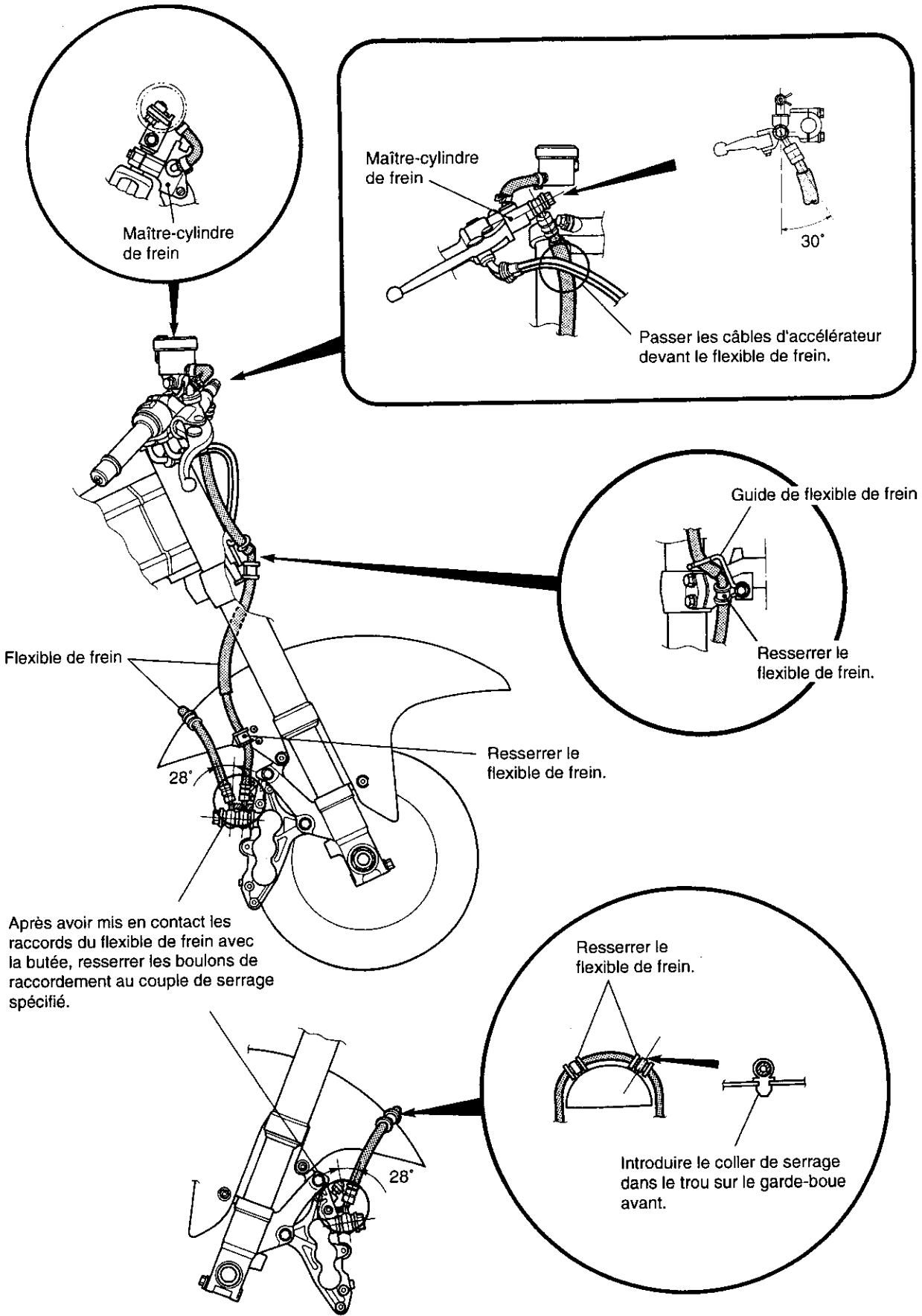

# RENIFLARD DU CARTER

